

Molift Raiser Pro

molift[®]
by Etac

EN - User manual

IT - Manual utente

DE - Gebrauchsanweisung

FR - Manual d'utilisation

NO - Brukermanual

ES - Manual de usuario

SV - Bruksanvisning

NL - Handleiding

FI - Käyttöohje

DK - Brugsvejledning

BM43099 Rev. G 2021-12-29

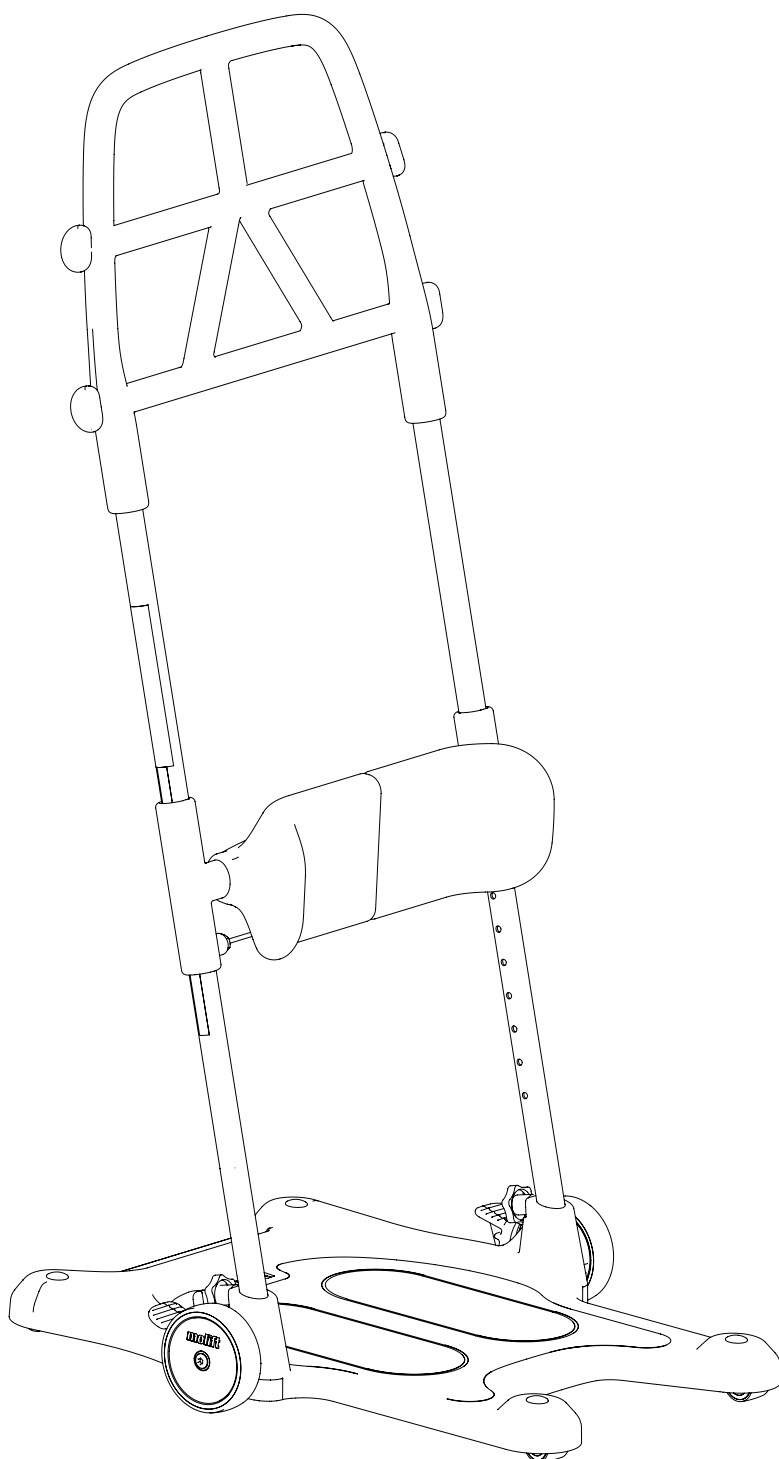

Contents

User manual - English	- 4
Bruksanvisning - Svenska	- 8
Brukermanual - Norsk	- 12
Brugsvejledning - Dansk	- 16
Käyttöohje - Suomi	- 20
Gebrauchsanweisung - Deutsch	- 24
Handleiding - Nederlands	- 28
Manual d'utilisation - Français	- 32
Manual utente - Italiano	- 36
Manual de usuario - Español	- 40

General

CE declaration

The product, and its related accessories, described in this instruction for use (IFU), is in compliance with the regulation (EU) 2017/745 of 5. April 2017 – as a medical device, risk class I.



The product is manufactured and tested according to EN 12182:2012 and selected parts of EN/ISO 10535:2006.

Any serious incident that occurs in relation to the device should be reported to the manufacturer and the competent authority of the Member State in which the user and/or patient is established.

Conditions for Use:

Transferring a person may pose an element of risk. Only trained personnel should use the equipment covered by this user manual.

Warranty notice:

Two-year warranty against defects in workmanship and materials of our products. Please refer to www.etac.com for terms and conditions.

Visit www.etac.com to download the latest version of our documentation.

Important

Read User Manual before use!

It is important to fully understand the content of the user manual before attempting to use the equipment. This User Manual contains important safety instructions and information regarding the use of the Molift Raiser Pro. For instructions/information regarding the accessories, see separate user manual.

In this manual the user is the person being transferred.

The assistant is the person operating the Molift Raiser Pro.

Modifications and use of components made by other manufacturers:

We recommend only using Etac components and spare parts. Declaration of conformity is not valid and Etac is not responsible for warranty if any modifications are made to the Product. Etac shall not be liable for faults or accidents that can occur when using components made by other manufacturers.

Risk assessment

It is important that the Molift Raiser Pro has been tested with the individual user and for the intended transfer. Assess the risks and take notes. Evaluate the user's ability to use the Product and if needed use any suitable Molift Raiser Pro accessories. You as a carer are responsible for the safety of the user.



Only technical personnel are allowed to perform repairs.

Molift Raiser Pro - intended use

Molift Raiser Pro is a sit-to-stand transfer aid used indoors on flat surfaces for shorter transfer from one sitting position to another sitting position. Transfer between wheelchair and bed/toilet or chair. Can also be used for repositioning farther back in the wheelchair. Users must be active, able to grip and pull up their own body weight. Raiser Pro is designed for easy maneuvering and works well in confined spaces.

Labels and symbols

Product label:

The label contains art. number and serial number (bar codes). The EAN code contains;

(01) (EAN no.): xxxxxxxxxxxxxx

(11) (Batch): YYMMDD

(21) (Serial number): xxxxx



Symbols:

- Manufacturer
- Date of manufacture
- Catalogue number
- Serial number
- Medical Device
- CE marked
- Refer to user manual
- Max temperature/time when washing.
- Max user weight (SWL)
- pH when washing
- Important safety information
- QR code

Short user guide:

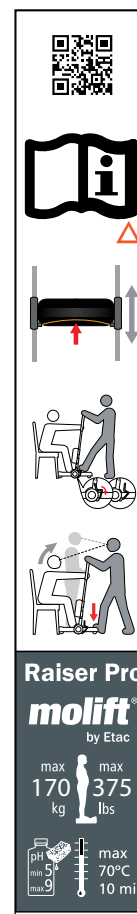

Molift Raiser Pro

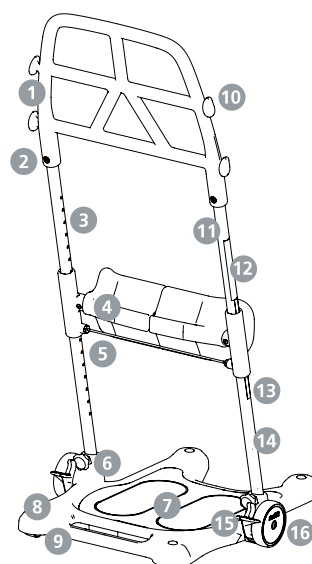

1. Handle
2. Screw
3. Left Pipe
4. Leg support
5. Release wire
6. Knob
7. Foot plate
8. Base plate
9. Castors Ø35
10. Attachment for accessories (2 heights)
11. Right Pipe
12. Short user guide
13. Height label
14. Product label
15. Brake pedal
16. Wheel Ø100

Technical data

Safe Working Load (SWL):

170kg (375 lbs)

Weight of unit:

10kg

Dimensions:

- Height(A): 1,2 m
- Height (B): 0,3-0,51 m
- Depth (C): 0,63 m
- Width (D): 0,54 m
- Width (E): 0,37m
- Step in height (F): 0,035m
- Clearance (G): 0,057m

Material:

Powder coated aluminum, Plastic, Steel.

Expected Lifetime:

The Molift Raiser Pro has an expected lifetime of 5 years or 15000 transport cycles.

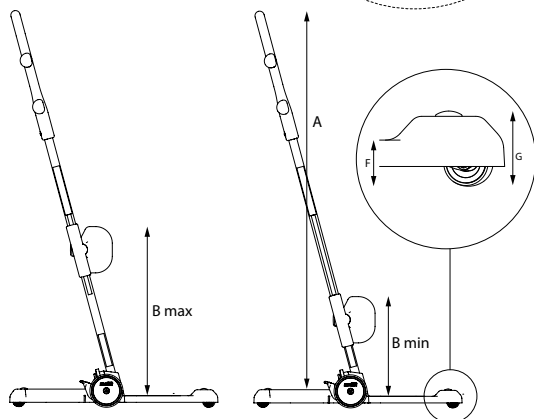
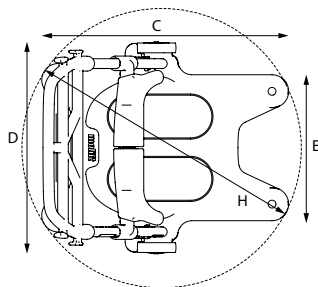

Mounting pipes to base plate

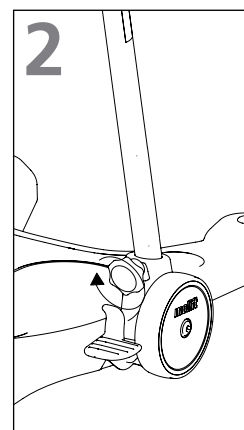
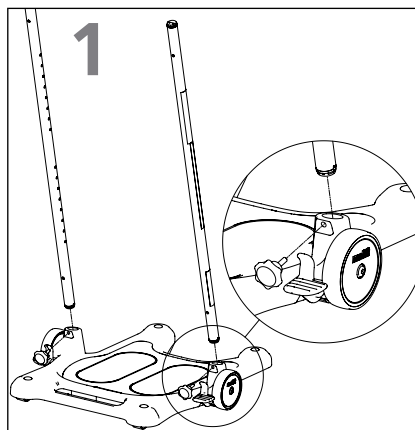

1. Place the base plate on an even surface and lock brakes. Insert pipe with holes facing towards center of plate. Pipe with label must be at the right, standing on the assistant side. Insert knob.

2. Tighten knob firmly by turning knob clockwise.

Make sure that knob are Properly fastened. Loose knobs can make the pipes wobbly and the Molift Raiser Pro unsafe to use.

Mounting leg support

The knee cushions are adjusted individually. The leg support has 7 step adjustment from 0,3 to 0,51 meters. Follow these two steps when mounting the leg support:

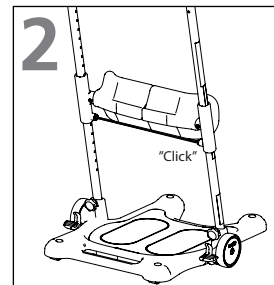
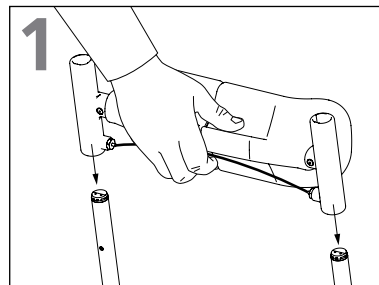

1. Pull release wire and slide the leg support on pipes, cushion facing user side.

2. Release wire and let the leg support settle in desired position.

Supplied parts

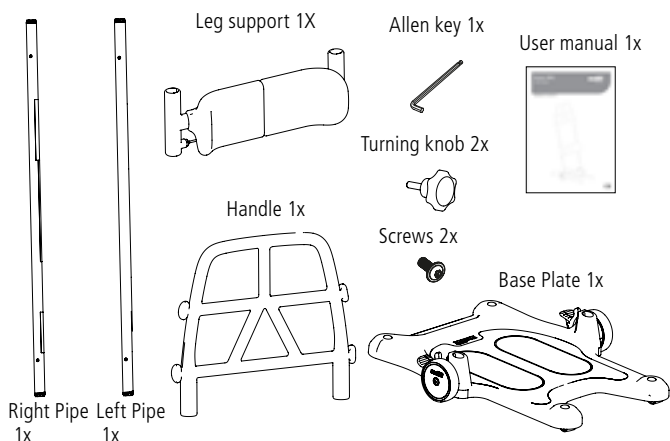

Mounting handle

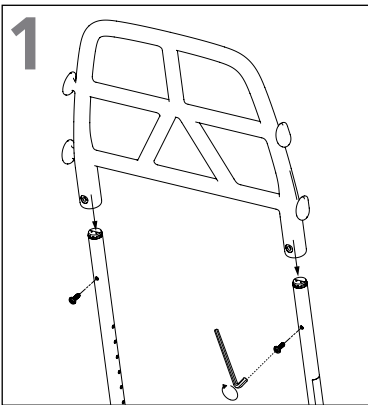

1. Slide the handle on pipe so holes on pipe matching holes on handle. Insert unbraco screws and tighten with allen key.

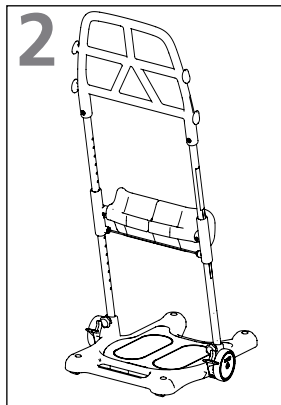

2. Make sure unbraco screws are pointing towards assistant side.



Make sure both sides are properly settled. Push up or down until you get the auditiv feedback click. Unattached leg support can cause knee support to slide down and make the Molift Raiser Pro unsafe to use.

Positioning Molift Raiser Pro

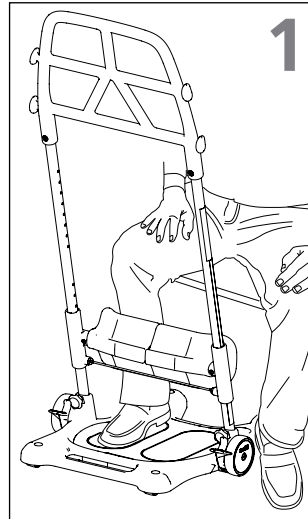

1. The user's feet are placed on the footplate.

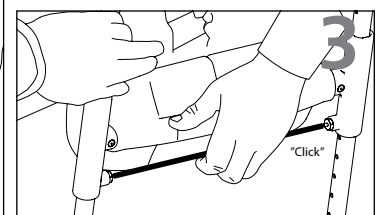
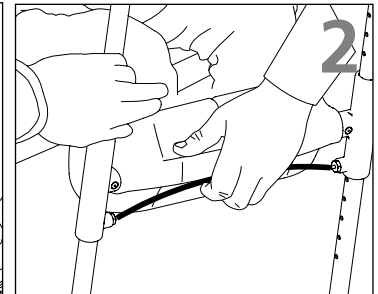

2. Adjust the height of the leg support so that the top of the support is below the knee of the user.
3. When desired height is reached the leg support "click" in place.

Checklist after assembly



Don't start using Molift Raiser Pro before completing the checklist after assembly.

Use this checklist to verify that the Molift Raiser Pro is Properly installed and can operate correctly and safely before use. See assembly information on the previous page for details.

- Make sure that the leg support is mounted correctly.
- Make sure that both knobs between outer pipes and base plate are mounted correctly and Properly tightened
- Make sure that the handle is mounted correctly.
- Make sure Molift Raiser Pro moves freely.
- Make sure brake works.

Adjusting leg support height

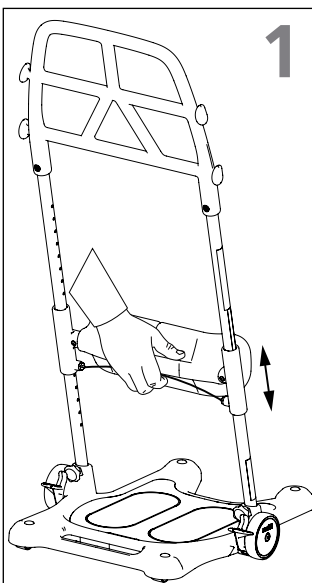

1. Pull wire on the back side of cushions. Move leg support up or down to desired height.

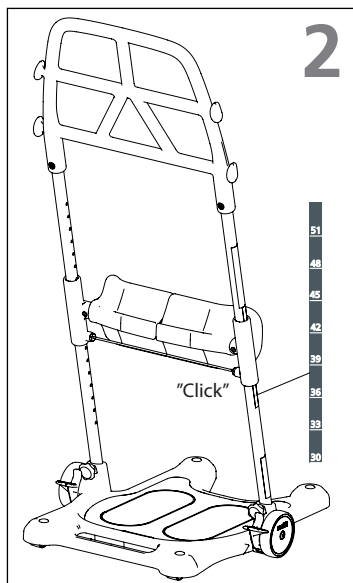

will hear the leg support "click" in place and the red wire is straight. The knee support height can be read from the scale on the pipe. The number above the leg support bracket refers to the correct height.

Transferring user

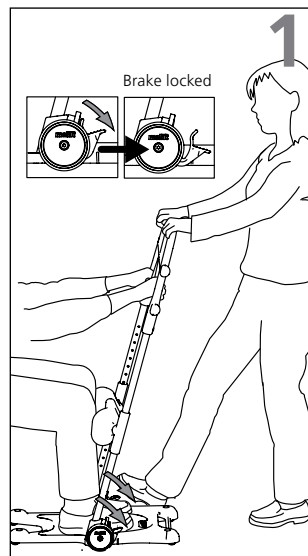

1. Lock both wheels by pressing down the brake on one side. Both wheels lock regardless of which side assistant steps on. Place one foot on the edge of the base plate. Choose a grip on the handle that is comfortable for both assistant and the user.

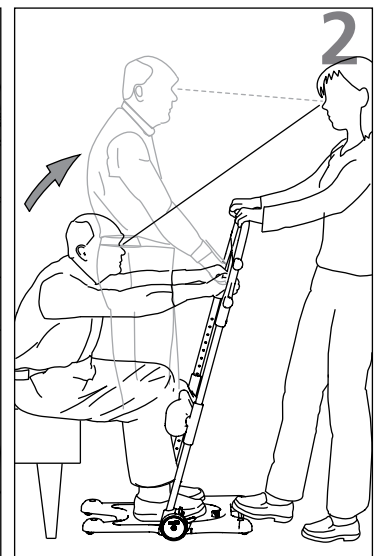

2. Encourage the user to stand up, at the same time, counter balancing the users weight using a foot and hands (use your body-weight by leaning backwards).

 **The wheels must always be locked when the user stands up and sits down.**

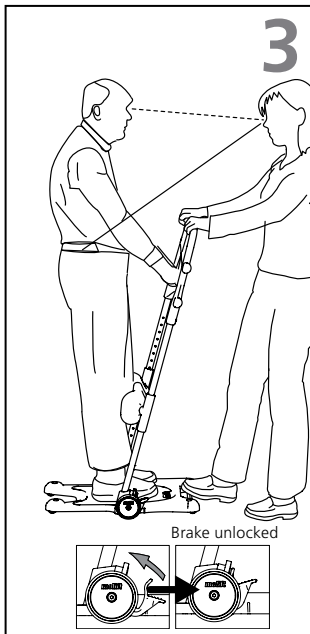

3. Release the brake with one foot. Pull the Molift Raiser backwards and then steer it toward the new seating position. Make sure that any wheels are locked in the new seating. The transfer is best done with the user faced in the direction of travel.

4. Lock both wheels. Place a foot on the edge of the foot-plate before the user sits down. Counter balance while the user sits down. Maintain eye contact with the user during the entire transfer Process.

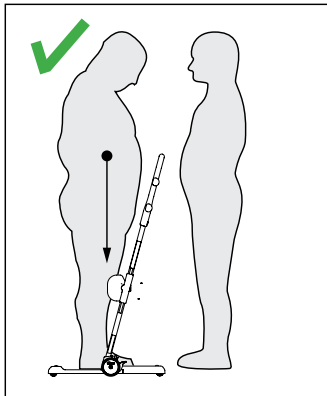
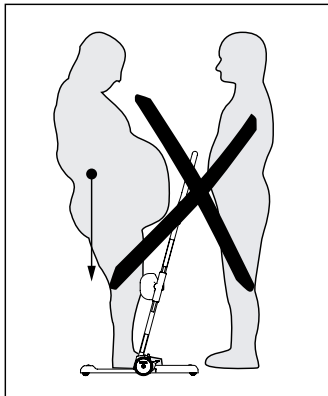

Make sure the users weight is close to the center of the base plate.

Accessories

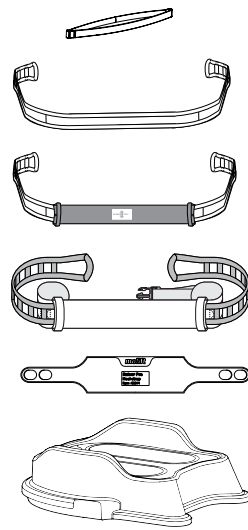

- Molift Raiser Soft Handels
- Molift Raiser Strap
- Molift Raiser Strap +
- Molift Raiser Belt
- Molift Raiser Pro Heel Strap
- Molift Raiser Pro Block

 **The carer must always counter balance the weight of the user when she/he stands up or sits down.**

Transport and storage

Molift Raiser Pro can be stored and transported under temperatures between -25 - 70°C and relative humidity between 15 - 93%. Don't use the Molift Raiser Pro for transportation of goods.

User / Assistant

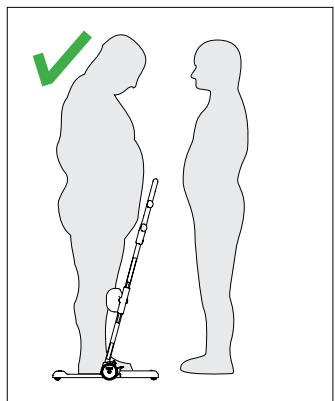
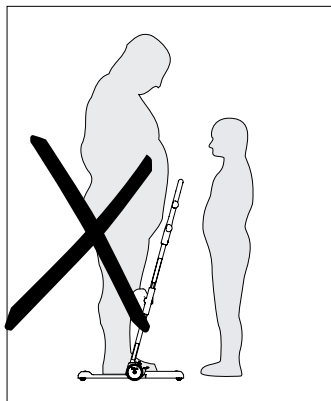

The assistant has to be able to handle the weight of the user.

Cleaning and disinfection

Clean on a regular basis. Clean surfaces with a damp cloth using an appropriate pH-neutral detergent. Do not use solvents or strong liquids, this may damage surfaces on the Molift Raiser Pro. For disinfection when needed; use isoPropyl alcohol or similar. Avoid abrasive cleaning Products. Remove hair and pile from the wheels, verify that the wheels rotates freely and brakes functions Properly. Make sure not to damage or remove labels when cleaning.

Reconditioning

Follow cleaning and assembly Procedure. Separate reconditioning document is available at Etc.com.

Recycling

Molift Raiser Pro can be disposed of as metal and plastic waste. Recycling instructions is available at Etc.com

Spare parts

A list of spare parts is available at Etc.com.

Allmänt



CE-märkning

Produkten och de tillbehör som beskrivs i denna bruksanvisning överensstämmer med förordning (EU) 2017/745 av den 5 april 2017 som medicinteknisk produkt, riskklass I. Produkten tillverkas och testas i enlighet med EN 12182:2012 och utvalda delar av EN/ISO 10535:2006.

Alla allvarliga incidenter som inträffar och som är relaterade till produkten ska rapporteras till tillverkaren och den behöriga myndigheten i det medlemsland där användaren och/eller patienten bor.

Villkor för användning:

Förflyttning av en person kan medföra vissa risker. Endast utbildad personal får använda den utrustning som beskrivs i denna manual.

Garantimeddelande

Två års garanti mot defekter i utförande och material i våra produkter. Se www.etac.com för villkor.

På www.etac.com kan du ladda ned den senaste versionen av vår dokumentation.

Viktigt

Läs igenom manualen innan du börjar använda lyften!

Det är viktigt att du förstår innehållet i manualen fullt ut innan du försöker använda utrustningen. Denna brukarmanual innehåller viktiga säkerhetsanvisningar och information om hur Molift Raiser Pro ska användas. Anvisningar/information om tillbehören finns i separat brukarmanual. I den här manualen är brukaren den person som förflyttas.

Assistenten är den person som hanterar och styr Molift Raiser Pro.

Modifieringar och användning av komponenter från andra tillverkare:

Vi rekommenderar att endast komponenter och reservdelar från Etac används. Försäkran om överensstämmelse är inte giltig och Etac tar inget garantiansvar om modifieringar har utförts på produkten. Etac tar inget ansvar för fel eller olyckor som kan inträffa om komponenter från andra tillverkare används.

Riskbedömning

Det är viktigt att Molift Raiser Pro är utprovad för den enskilda brukaren och den tänkta förflyttningen. Gör en riskbedömning och dokumentera. Bedöm brukarens förutsättningar att använda produkten och komplettera ev. med lämpligt tillbehör. Som vårdgivare är du ansvarig för brukarens säkerhet.



Reparationer får endast utföras av teknisk personal.

Molift Raiser Pro – avsedd användning

Molift Raiser Pro är ett uppsynings- och förflyttningshjälpmedel som används inomhus på plana ytor för kortare förflyttning från en sits till en annan, till exempel mellan rullstol och säng/toalett eller stol. Kan även användas för förflyttning längre bak i rullstol. Brukarna måste vara aktiva, ha gripfunktion och kunna bära sin egen kroppsvikt. Raiser Pro är konstruerad för att vara lättmanövrerad och fungerar bra i trånga utrymmen.

Etiketter och symboler

Produktetikett:

Etiketten innehåller artikel- och serienummer (streckkoder). EAN-koden innehåller:

(01) (EAN-nr): xxxxxxxxxxxxxxxx

(11) (Batch): ÅÅMMDD

(21) (Serienummer): xxxxx



Symboler:



Tillverkare



Tillverkningsdatum



Katalognummer



Serienummer



Medicinteknisk produkt



CE-märkt



Se brukarmanual



Maxtemperatur/maxitid vid tvättning.



Max. brukarvikt (säker arbetsbelastning)



pH-värde vid tvättning



Viktig säkerhetsinformation.



QR-kod

Liten användarguide:

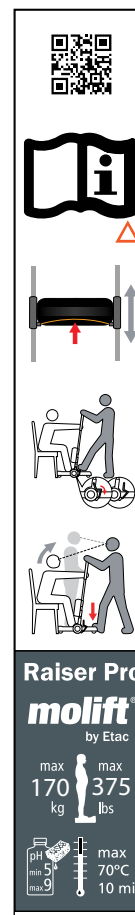

Molift Raiser Pro

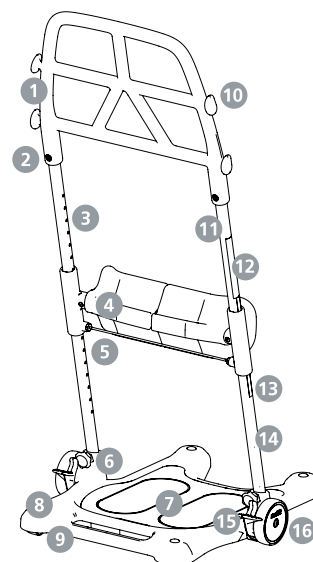

1. Handtag
2. Skruv
3. Rör vänster sida
4. Benstöd
5. Vajer för höjdregering
6. Vred
7. Fotplatta
8. Bottenplatta
9. Hjul Ø35
10. Fäste för tillbehör (två höjder)
11. Rör höger sida
12. Kort instruktion
13. Höjdetikett
14. Produktetikett
15. Bromspedal
16. Hjul Ø100

Tekniska data

Maximalt tillåten belastning:

170 kg

Enhetens vikt:

10 kg

Mått:

Höjd (A): 1,2 m
 Höjd (B): 0,3–0,51 m
 Djup (C): 0,63 m
 Bredd (D): 0,54 m
 Bredd (E): 0,37 m
 Instegshöjd (F): 0,035 m
 Frigång (G): 0,057 m

Material:

Pulverlackerad aluminium,
 plast, stål.

Förväntad livslängd:

Molift Raiser Pro har en förväntad livslängd på 5 år eller 15 000 transportcykler.

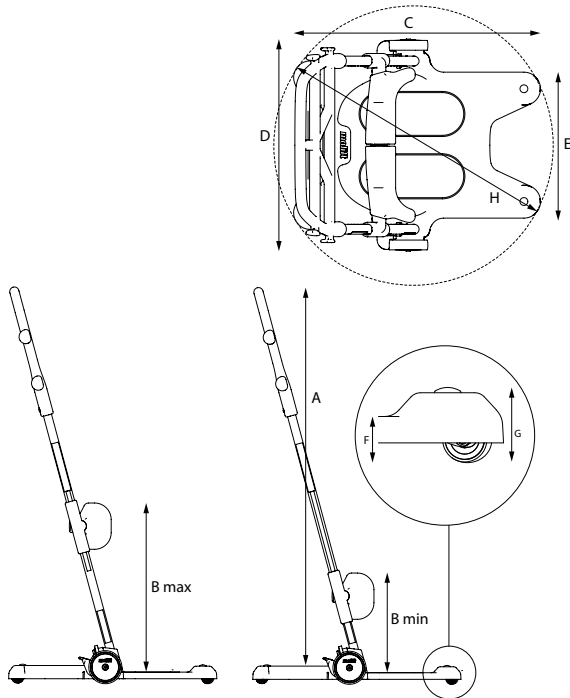

Medföljande delar

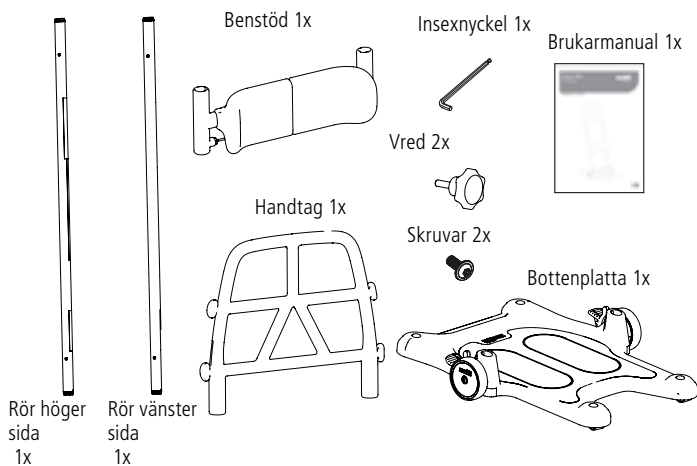

Montera rören på basplattan

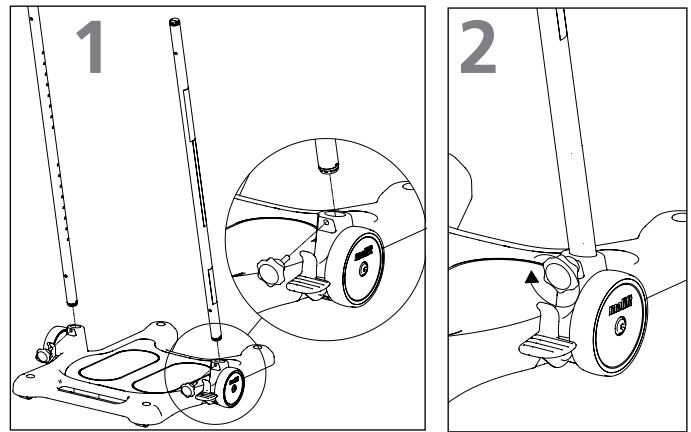

1. Placera bottenplattan på en plan yta och lås bromsarna. För in röret med hålen vända mot plattans mitt. Röret med etiketten på ska sitta på höger sida, upprätt på assistentsidan. Sätt i vredet.

2. Dra åt vredet ordentligt genom att vrida det medurs.



Kontrollera att vredet sitter fast ordentligt. Lösa vred kan göra att rören sitter ostadigt och att Molift Raiser Pro är osäker att använda.

Montering av benstöd

Knädynorna justeras var och en för sig. Benstödet kan justeras i sju steg från 0,3 till 0,51 meter. Följ dessa två steg när du monterar benstödet:

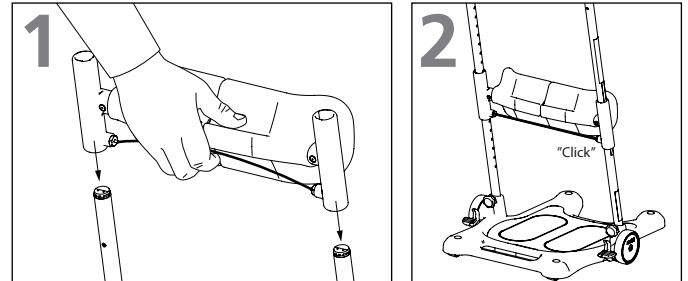

1. Dra i vajern och skjut fast benstödet på rören. Dynan ska vara vänd mot brukarsidan.

2. Släpp på vajern och låt benstödet hamna i önskat läge.

Montera handtaget

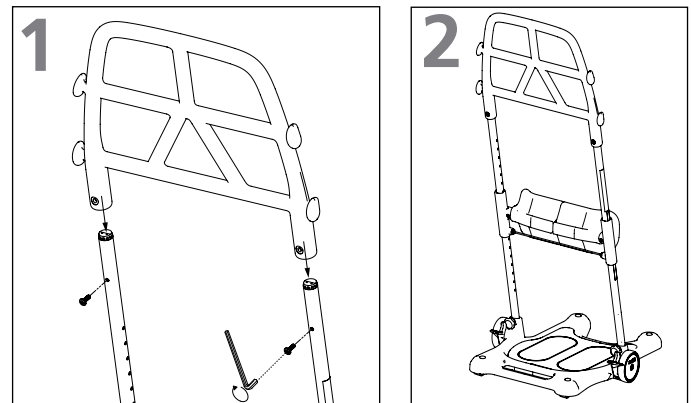

1. Skjut fast handtaget på röret så att hålen på röret är i linje med hålen på handtaget. Sätt in unbracoskruvar och dra åt dem med insexnyckeln.

2. Se till så att unbracoskruvarna är riktade mot assistentsidan.

Checklista efter montering



Börja inte använda Molift Raiser Pro innan checklistan efter montering har gått igenom.

Använd denna checklista för att verifiera att Molift Raiser Pro är rätt monterad och fungerar korrekt och säkert innan den används. Se monteringsinformationen på föregående sida för mer information.

- Kontrollera att benstödet är korrekt monterat.
- Kontrollera att båda vreden mellan rören och bottenplattan är monterade på rätt sätt och ordentligt åtdragna.
- Kontrollera att handtaget är korrekt monterat.
- Kontrollera att Molift Raiser Pro kan rulla obehindrat.
- Kontrollera att bromsen fungerar.

Justera benstödhöjd

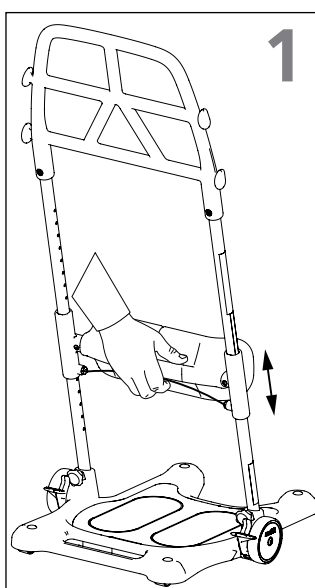

1. Dra i vajern på baksidan av dynorna. Flytta benstödet uppåt eller nedåt till önskad höjd.

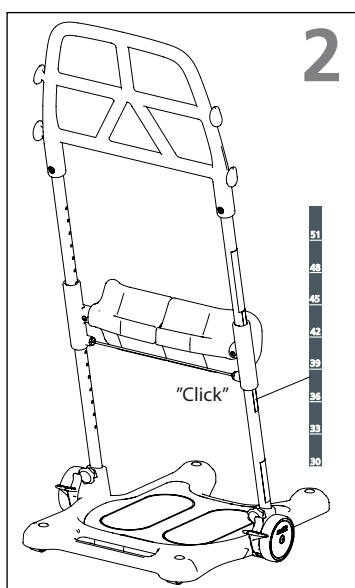

2. När när rätt höjd uppnås släpper du på vajern och låter benstödet hamna i önskad höjd. Du hör när benstödet "klickas" fast och den röda vajern är rak. Benstödhöjden kan läsas av på skalan på röret. Siffran ovanför fästet för benstödet motsvarar rätt höjd.



Kontrollera att båda sidorna är stadiga. Tryck uppåt eller nedåt tills du hör klicket som bekräftar att benstödet sitter fast. Ett benstöd som inte sitter fast ordentligt kan glida ned, vilket gör Molift Raiser Pro osäker att använda.

Placera Molift Raiser Pro

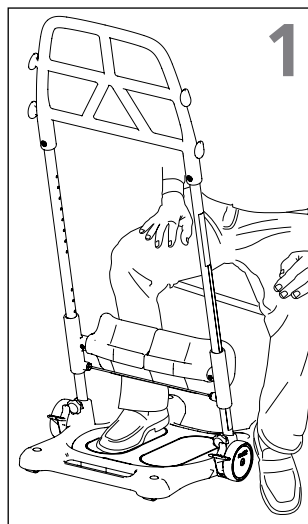

1. Placera brukarens fötter på fotplattan.

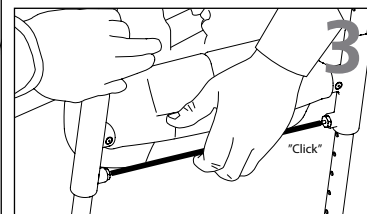
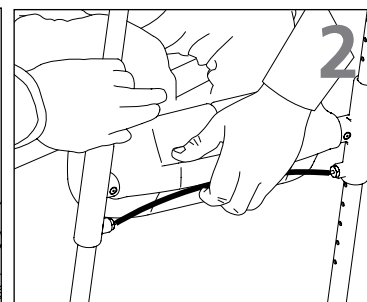

2. Justera benstödet höjd så att överkanten hamnar under brukarens knä.

3. När önskad höjd har uppnåtts "klickas" benstödet fast.

Förflytta brukare

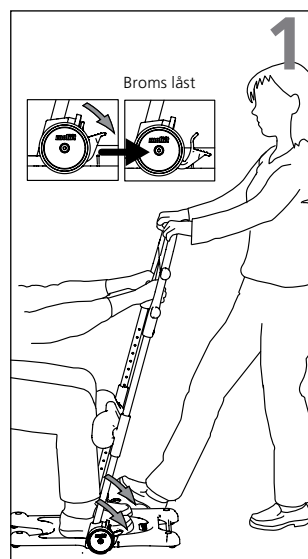

1. Lås båda hjulen genom att trycka bromsen nedåt på ena sidan. Båda hjulen låses oavsett vilken sida assistenten aktiverar på. Sätt ena foten på bottenplattans kant. Välj ett handtagsgrepp som känns behagligt för både assistent och brukare.



2. Uppmana brukaren att resa sig samtidigt som du håller emot med foten och händerna (använd din egen kroppstyngd genom att luta dig lätt bakåt).



Hjulen måste alltid vara låsta när brukaren ställer sig upp eller sätter sig ned.

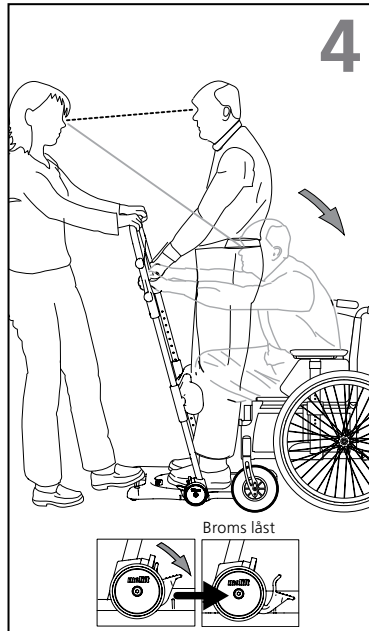
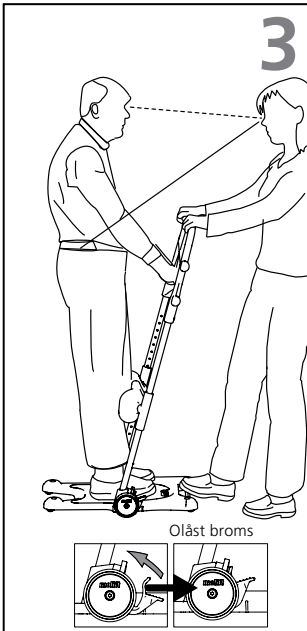

3. Släpp upp bromsen med ena foten. Dra Molift Raiser Pro bakåt och styr den sedan mot den nya sittplatsen. Tänk på att låsa eventuella hjul på den nya rullstolen. Förflyttningen blir smidigast om brukaren har ansiktet vänt i rörelseriktningen.

4. Lås båda hjulen. Sätt ena foten på bottenplattans kant innan brukaren sätter sig. Håll emot medan brukaren sätter sig. Håll ögonkontakt med brukaren under hela förflyttningen.



Assistenten ska alltid ge motvikt när brukaren reser sig upp eller sätter sig ned.

Transport och förvaring

Molift Raiser Pro kan förvaras och transporteras vid temperaturer mellan -25 och 70 °C och vid en relativ fuktighet på 15–93 %. Använd inte Molift Raiser Pro för transport av föremål.

Brukare/assistent

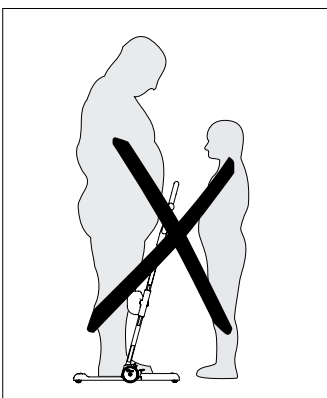

Assistenten måste kunna hantera brukarens vikt.

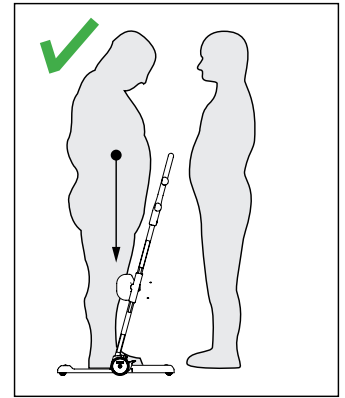
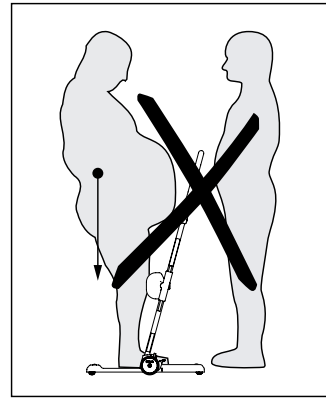
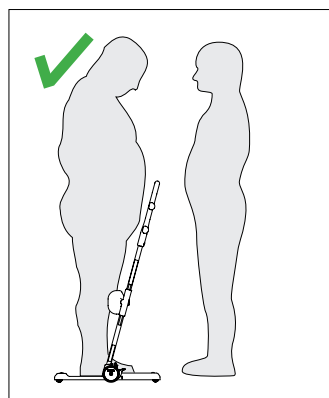

Se till att brukarens vikt är placerad nära bottenplattans mitt.

Tillbehör



Molift Raiser Soft Handels



Molift Raiser Strap



Molift Raiser Strap +

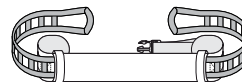

Molift Raiser Belt



Molift Raiser Pro Heel Strap

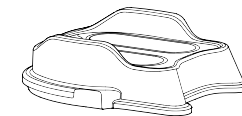

Molift Raiser Pro Block

Rengöring och desinfektion

Rengör regelbundet. Rengör ytorna med fuktig trasa och lämpligt pH-neutralt rengöringsmedel. Använd inte lösningsmedel eller starka vätskor eftersom det kan skada Molift Raiser Pro. För desinfektion vid behov: Använd isopropylalkohol eller liknande. Undvik slipande rengöringsmedel. Ta bort hår och mattlugg från hjulen, kontrollera att hjulen kan rulla fritt och att bromsarna fungerar som de ska. Undvik att skada eller avlägsna etiketter under rengöring.

Rekonditionering

Följ rengörings- och monteringsproceduren. Separata rekonditioneringsdokument finns på Etac.com.

Återvinning

Molift Raiser Pro kan kasseras som metallavfall. Återvinningsinstruktioner finns på Etac.com

Reservdelar

En lista över reservdelar finns på Etac.com.



Etac A/S
Parallevej 3
DK-8751 Gedved
www.etac.com

molift[®]
by Etac